

JAECOO



JAECOO 7 PHEV

POSICIONAMENTO

JAECOO

JAECOO

A new group is born in the city—

Modern Elite

Elites com estilo e uma estética moderna.

Jovens dinâmicos e pioneiros no mundo profissional.

Entusiastas da nova geração que adotam diversos estilos de vida ao ar
livre.

| POSICIONAMENTO

JAECCO

Enjoy Each Moment Outdoors



FAMÍLIAS URBANAS E SUBURBANAS

DE 28 A 45 ANOS

PROFISSIONAIS

E

EMPREENDEDORES TECNOLÓGICOS

“EARLY ADOPTERS”

E

**CURIOSOS POR MARCAS
EMERGENTES**

HIGHLIGHTS EXTERIORES

JAECCO

Barras de Teto

Farois full LED
com luz diurna



Grelha hexagonal frontal
vertical tipo cascata

Luzes diurnas com
"cristal diamond array".

HIGHLIGHTS EXTERIORES

JAECOO



Retrovisores automáticos,
retrácteis e aquecidos

Puxadores das portas
embutidos

HIGHLIGHTS EXTERIORES

JAECCO



Aileron desportivo

Jantes de liga leve de 19"

Farois traseiros
full LED

HIGHLIGHTS INTERIORES

JAECOO

Head up Display (HUD)

Câmara Panorâmica HD 540°

Volante aquecido

Ecrã Multimédia central HD 14,8"

Apple carplay & Android auto wireless

Modos de condução
ECO/NORMAL/SPORT

Carregador smartphones 50W wireless

Modos de gestão
EV/HEV

Modos de gestão
EV/HEV

Assentos aquecidos e ventilados

HIGHLIGHTS INTERIORES

JAECOO

Teto panorâmico elétrico (1.1 m2)



680mm



1150mm
(abertura 540mm)



CORES EXTERIORES / INTERIORES

JNECOO

SELECT



Branco Aura

Preto Carbon

Cinzento Olive

Prata Moonlight

EXCLUSIVE



Branco Aura

Preto Carbon

Cinzento Olive

Prata Moonlight



Cinzento Olive + teto negro

Prata Moonlight + teto negro

CORES INTERIORES



Interior Preto

Interior Bege (Exclusive)

ESPECIFICAÇÕES TÉCNICAS

JAECOO

Jaecoo 7 PHEV

ESPECIFICAÇÕES

	Versão
	Select 4x2 Exclusive 4x2
Comprimento x largura x altura (mm)	4500 x 1865 x 1670
Distância entre eixos (mm)	2672
Tipo de carroçaria	SUV
Motor	1.5 TGDI
Número de cilindros	4
Configuração	Em linha
Cilindrada (cm ³)	1499
Tipo de injeção	Direta
Número de portas	5
Lotação	5
Tipo de combustível	Plug-In Hybrid Gasolina
Tração	FWD
Volume do depósito de combustível (l)	60
Caixa de velocidades	Automática
Suspensão dianteira	McPherson
Suspensão traseira	Multilink
Potência máxima (cv)	340
Potência máxima (kW)	255
Potência do motor a combustão (kW)	105
Potência do motor elétrico (kW)	150
Binário máximo (Nm)	525
Binário do motor a combustão (Nm)	215
Binário do motor elétrico (Nm)	310
Aceleração dos 0 - 100 km/h (s)	8,5
Velocidade máxima (km/h)	180
Tara (kg)	1870
Peso bruto (kg)	2310
Autonomia total (km)	1200
Consumo de combustível em ciclo combinado WLTP (l/100 km)	6,0
Consumo de combustível ponderado em ciclo combinado WLTP (l/100 km)	0,7
Emissões de CO ₂ (g/km)	54
Dimensões pneumáticos	235/50 R19
Peso máximo rebocável (kg)	750
Volume do porta bagagens	340
Volume do porta bagagens com os bancos rebatidos	1265

BATERIA E AUTONOMIA

Autonomia elétrica (km)	90
Capacidade da bateria (kWh)	18.3
Consumo de energia elétrica (Wh/km)	187
Tipo de conector de carregamento	CCS Type2
Potência máxima de carregamento em corrente alternada (AC) (kW)	6.6
Tempo de carregamento em corrente alternada (AC) – 0% a 100% (h; min)	3h20
Potência máxima de carregamento em corrente contínua (DC) (kW)	40
Tempo de carregamento em corrente contínua (DC) – 30% a 80% (min)	20

CHASSIS

	Select 4x2	Exclusive 4x2
3 modos de condução (Normal, ECO, Sport)	S	S
Suspensão dianteira tipo MacPherson	S	S
Comando de mudança de velocidades no volante	S	S
Travões de disco dianteiros ventilados	S	S
Travões de disco traseiros sólidos	S	S
Jantes de 19 polegadas	S	S
Kit anti-furo	S	S

SEGURANÇA

Direção assistida elétrica (EPS)	S	S
ABS	S	S
IPB (Sistema Integrado de Controlo da Força de Travagem Onebox)	S	S
Acelerador eletrónico	S	S
Travão de estacionamento eletrónico (EPB) + Auto Hold	S	S
EBD (Distribuição eletrónica da força de travagem)	S	S
BAS (Sistema de assistência à travagem)	S	S
BOS (Sistema de prioridade de travagem)	S	S
HDC (Sistema de Assistência a Descida de Pendentes)	S	S
TPMS (Alarme de pressão direta dos pneus)	S	S
Aviso de mudança de velocidades	S	S
Cruise control	S	S
HAC (Sistema de assistência em arranque em pendente)	S	S
SLR (Aviso de limite de velocidade)	S	S
Configuração eletrónica do limite de velocidade	S	S
Cintos de segurança dianteiros ajustáveis em altura	S	S
Cintos de segurança dianteiros com pré-tensores e limitadores de força	S	S
Cintos de segurança traseiros de três pontos com travagem de emergência	S	S
Aviso de cinto de segurança por colocar	S	S
Interfaces ISOFIX	S	S
Fecho eletrónico de segurança para crianças	S	S
Dois airbags frontais	S	S
Airbags laterais dianteiros	S	S
Airbags de cortina laterais	S	S
Airbag de joelho do condutor	S	S
Airbag central entre os bancos dianteiros	S	S
Alarme anti-roubo da carroçaria	S	S
Alarme sonoro anti-roubo	S	S
Sensores de estacionamento traseiros (4 sensores)	S	S
Sensores de estacionamento dianteiros (4 sensores)	S	S

EQUIPAMENTO

JAECOO

ADAS	Select 4x2	Exclusive 4x2	INTERIOR	Select 4x2	Exclusive 4x2
AEB (Sistema de travagem automática) — reconhecimento de veículos, peões e bicicletas	S	S	Interior em preto	S	-
ACC (Cruise control adaptativo)	S	S	Interior em preto ou castanho	-	S
FCW (Aviso de colisão frontal)	S	S	Iluminação ambiente (portas dianteiras e traseiras)	-	S
LDW (Aviso de saída de faixa)	S	S	Luzes de teto na fila traseira	S	S
LKA (Sistema de manutenção de faixa)	S	S	Estofos em pele sintética	S	S
MCB (Travagem automática anti-colisão)	S	S	Banco do condutor com ajuste elétrico em 6 direções	S	S
TJA (Assistência em congestionamento)	S	S	Apoio lombar elétrico do banco do condutor ajustável em 4 direções	-	S
ICA (Assistência integrada ao cruise control)	S	S	Bancos dianteiros aquecidos (assento + encosto)	-	S
IHC (Controlo inteligente de máximos)	S	S	Bancos dianteiros ventilados (assento + encosto)	-	S
ISA (Assistente inteligente de velocidade)	S	S	Memória de posição do banco do condutor	-	S
BSD (Monitorização do ângulo morto)	S	S	Memória dos espelhos exteriores	-	S
DOW (Aviso de porta aberta)	S	S	Banco do passageiro dianteiro com ajuste elétrico em 4 direções	S	S
RCW (Aviso de colisão traseira)	S	S	Bancos traseiros rebatíveis 60/40	S	S
LCA (Assistente de mudança de faixa)	S	S	Banco do condutor e do passageiro com bolsa traseira	S	S
ELK (Assistente de faixa de emergência)	S	S	Três apoios de cabeça na fila traseira	S	S
RCTB (Travagem em cruzamento traseiro)	S	S	Volante com ajuste manual em 4 direções	S	S
LDP (Supressão de saída de faixa)	S	S	Volante multifunções	S	S
IES (Controlo inteligente de evasão)	S	S	Pala do sol do condutor com espelho de cortesia e iluminação	S	S
CSA (Controlo inteligente de velocidade em curva)	S	S	Pala do sol do passageiro com espelho de cortesia e iluminação	S	S
DAI (Aviso de saída de veículo à frente)	S	S	Apoio de braço central dianteiro	S	S
DMS (Sistema de monitorização do condutor)	S	S	Apoio de braço central traseiro	S	S
PAB (Interruptor manual de desativação de airbag)	S	S	Banco do condutor com função de boas-vindas	-	S
e-Call (Chamada de emergência)	S	S			
Imagens panorâmicas em alta definição 540°	S	S			
			CONFORTO		
			Cabide/gancho para casacos no interior	S	S
			Duas chaves com controlo remoto	S	S
			Abertura remota do porta bagagens (desbloqueio)	S	S
			Porta bagagens elétrico	-	S
			Teto panorâmico	-	S
			Espelho retrovisor interior anti-encandeamento	-	S
			Retrovisores exteriores com ajuste elétrico	S	S
			Retrovisores exteriores rebatíveis eletricamente (rebatimento automático ao trancar o veículo)	S	S
			Retrovisores exteriores aquecidos	S	S
			Vidros elétricos nas quatro portas (one touch para baixo)	S	S
			Bloqueio automático das portas (ao circular com a viatura)	S	S
			Acionamento do ar condicionado através da chave remota (com memória de temperatura)	S	S
			Vidros insonorizantes	S	S
			Vidros traseiros escurecidos	-	S
			Entrada sem chave	S	S
			Climatizador automático bizona	S	S
			Filtro N95	S	S
			Sistema AQS de purificação da qualidade do ar	S	S
			Saídas de ar para a segunda fila (pé + face)	S	S
EXTERIOR					
Saída de escape dupla cromada	S	S			
Puxadores das portas na cor da viatura	S	S			
Spoiler traseiro desportivo	S	S			
Limpa para-brisas automático	S	S			
Faróis de nevoeiro dianteiros	S	S			
Faróis de nevoeiro traseiros	S	S			
Regulação elétrica da altura dos faróis	S	S			
Faróis LED	S	S			
Faróis automáticos	S	S			
Faróis com função “welcome home” / “follow me home”	S	S			
Luzes diurnas LED	S	S			
Faróis traseiros LED	S	S			

SISTEMA ELETRÓNICO	Select 4x2	Exclusive 4x2
Painel de instrumentos LCD de 10,25 polegadas	S	S
Brilho ajustável da iluminação do painel de instrumentos	S	S
Rádio DAB	S	S
Ecrã multimédia central LCD de 14,8"	S	S
Função Bluetooth	S	S
Android Auto e Apple CarPlay sem fios	S	S
2 portas USB na fila dianteira e traseira	S	S
Carregamento rápido sem fios para telemóveis (50W)	-	S
Head-Up Display (HUD)	-	S
6 colunas	S	S
8 colunas SONY	-	S
Iluminação do porta luvas	S	S
Tomada de 12V no porta-bagagens	S	S
Comando de voz offline	S	S
Sistema de navegação	S	S
Volante aquecido	-	S
Aquecimento elétrico do para-brisas dianteiro (vidro completo)	-	S



SELECT (4X2)



EQUIPAMIENTO PRINCIPAL:

- Ecrã multimédia central LCD de 14,8"
- Sistema de navegação
- **CLIMATIZADOR AUTOMÁTICO BIZONA**
- APPLE CARPLAY & ANDROID AUTO
- **CÂMARA PANORÂMICA HD 540°**
- **JANTES DE LIGA LEVE DE 19"**
- ASSISTENTE DE VOZ INTELIGENTE
- RETROVISORES EXTERIORES COM AJUSTE ELÉTRICO E AQUECIDOS
- 18 ADAS

EXCLUSIVE (4X2)

EQUIPAMIENTO ADICIONAL:

- + **HEAD-UP DISPLAY (HUD)**
- + 8 COLUNAS SONY
- + APOIO LOMBAR ELÉTRICO DO BANCO DO CONDUTOR AJUSTÁVEL EM 4 DIREÇÕES
- + **ASSENTOS DIANTEIROS AQUECIDOS E VENTILADOS**
- + **TETO PANORÂMICO ELÉTRICO (1.1m2)**
- + **PORTA BAGAGENS ELÉTRICO**
- + **CARREGADOR WIRELESS (50W)**
- + VOLANTE AQUECIDO
- + VIDROS ESCURECIDOS (PRIVACIDADE)
- + PINTURA BI-COLOR (OPC)



DIMENSÕES

JAECCO

Comprimento 4500mm

Largura 1865mm

Altura 1670mm

Entre Eixos 2672mm



TECNOLOGIA HIBRIDA

JAECOO

SUPER HYBRID SYSTEM

SUPER HYBRID SYSTEM



SUPER HEV+EV

Máxima
Potência

Potência máxima **340CV**

Baixo
Consumo combustível

6L/100km (WLTP)

Grande autonomia
combinada

1200km

Grande
Autonomia elétrica

90km (WLTP)

NEXT GENERATION SHS TECHNOLOGY

5ª GERAÇÃO
MOTOR 1.5TGDI

**Alta eficiência, grande potência e
baixo consumo de combustível**



- Potência motor 105kW \approx 140CV
- Binário máximo 215 N·m

TRANSMISSÃO DHT

**Eficiência máxima e poupança de
energia**

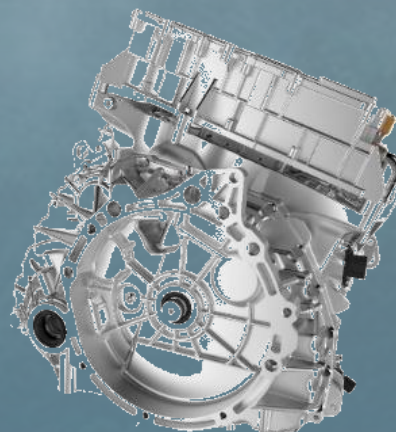

- Potência motor 150 Kw \approx 200CV
- Binário máximo 310 N·m

BATERIA LFP "BLADE
BATTERY"

**Alta densidade energética e
proteção superior**

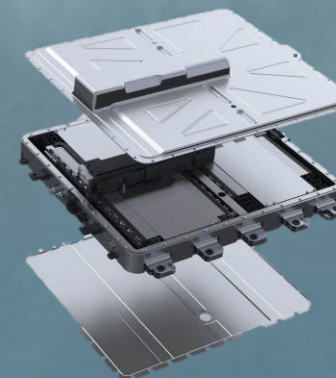

- Grande autonomia 100% elétrica
- Alto nível de segurança

TECNOLOGIA HÍBRIDA

JAECOO

Motorização: Seis tecnologias chave

44.5%

Eficiência térmica

Ciclo Deep Miller

i-HEC

Intelligent high efficient combustion

i-HTM

Intelligent thermo management

↑ Melhoram a eficiência térmica do motor

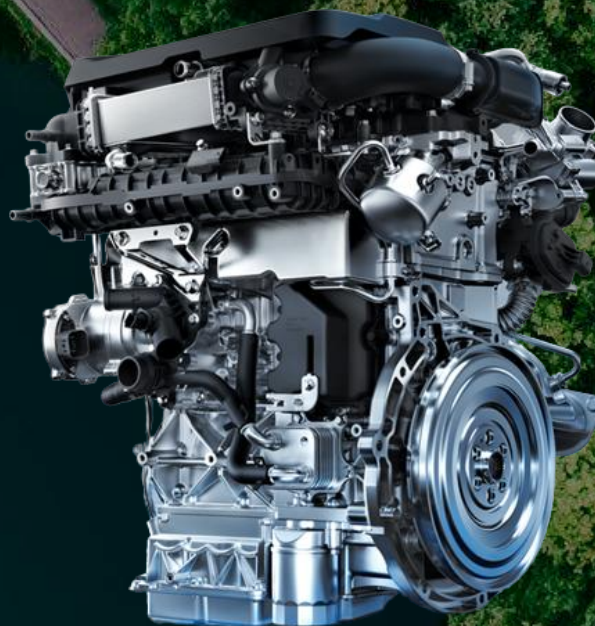

0.7L & 6.0L/100km

Consumo combustível (WLTP)

HTC

High efficiency turbocharger

i-LS

Intelligent lubrication system

HiDS

High dilution system

↓ Reduzem o consumo de combustível

Bateria LPF BLADE BATTERY

Capacidade bateria

18.3 kWh

Capacidade de carregamento

CA (6.6kW) **CC** (40kW)

Carregamento rápida (40kW)

20 MIN (30%- 80%)

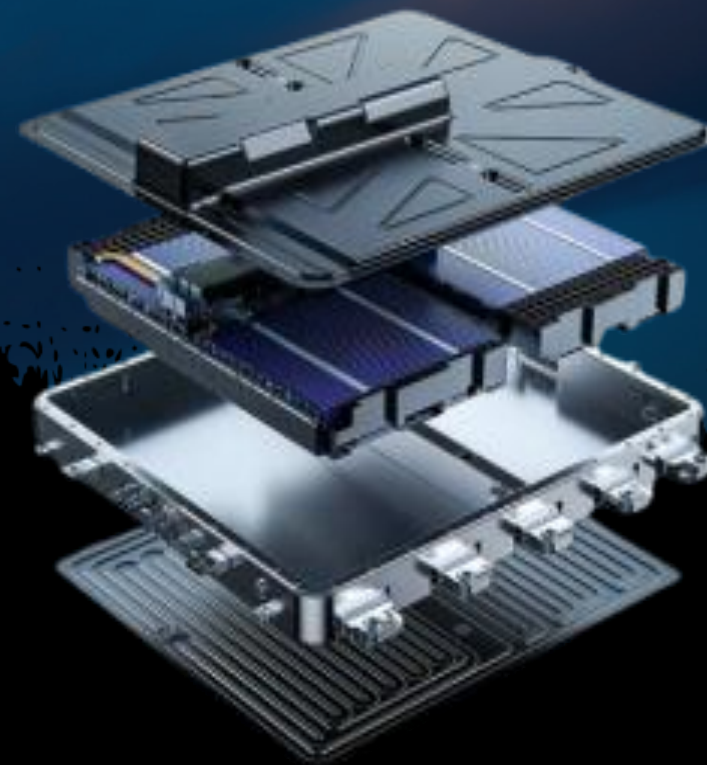

| GARANTIA



PVP: 38.900€